

Кассетные рулонные шторы UNI

Порядок установки модели UNI

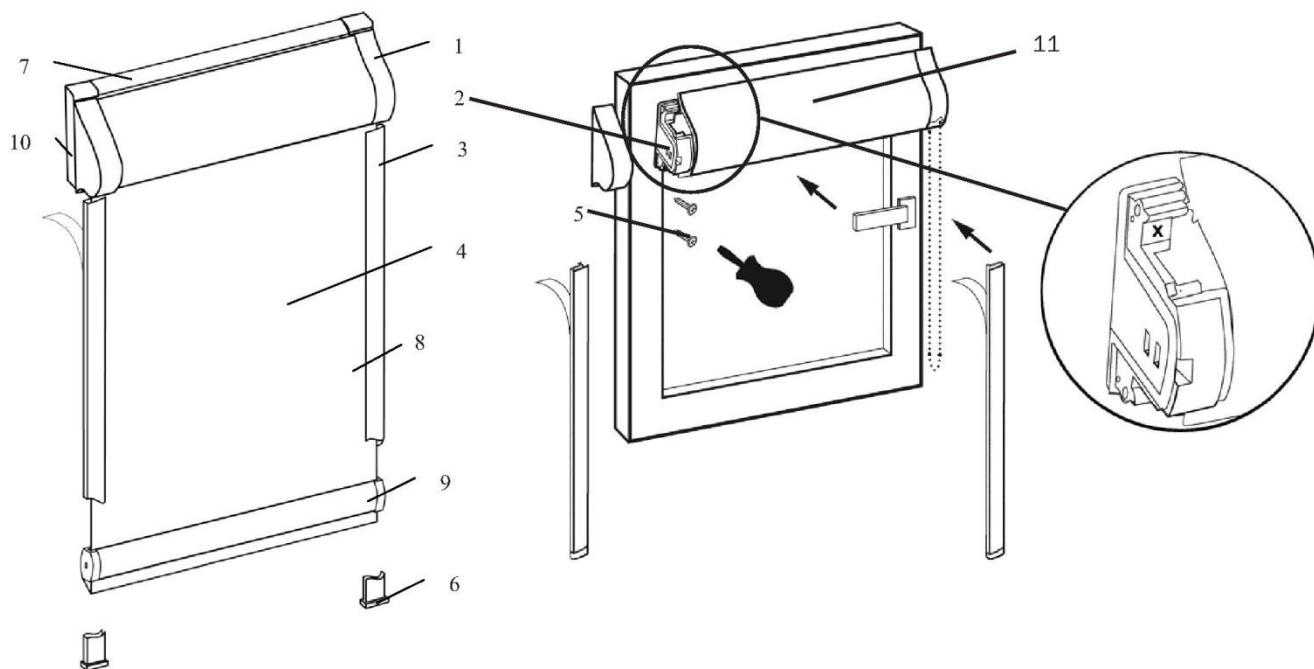

Установка изделия со сверлением.

1. Распаковать жалюзи, аккуратно разрезав упаковочный рукав. Будьте осторожны с режущими предметами, которые могут поцарапать изделие. Раскрутить цепочку управления.
2. Снять, потянув на себя, боковые декоративные крышки (1) с короба (11) и вкрутить по одному шурупу (5) на 2-3 мм в каждый боковой кронштейн (2) в место, обозначенное на рисунке "X".
3. Приложить изделие к раме окна. Опустить полностью полотно ткани (4). Выровнять короб так, чтобы ткань по ширине равномерно закрывала световой проём окна. Прикинуть расположение направляющих (3).
4. Прикрутить короб одним шурупом с любой стороны. Поворачивая свободный край короба, добиться равномерности закрытия светового проема (при необходимости). Если рама окна неровная, то короб относительно линий рамы будет установлен не параллельно.
5. Закрутить полностью второй шуруп на свободном краю короба. Вкрутить оставшиеся два шурупа по одному в каждый кронштейн.
6. Обезжирить на раме места крепления направляющих.
7. Отклеить защитную ленту с двустороннего скотча (8) на направляющих и приклеить их. Торцы С-образных направляющих изделия должны входить в специальные пазы в коробе, плоские - упираться в короб. Если изделие с плоскими направляющими (UNI 1), то полотно будет двигаться между ними и стеклом. В изделиях UNI 2 полотно движется в направляющих типа "С" Светового зазора между тканью и

направляющими быть не должно. В направляющие типа “С” снизу вставить заглушки (6).

8. Опустить полотно в нижнее положение и установить ограничитель цепи. Нижняя планка (9) должна висеть в воздухе.
9. Поднять полотно в верхнее положение. Нижняя планка должна выступать из под короба на 1-2 см.
10. Прикрутить шурупом держатель цепи на раму окна (если необходимо).

Установка изделия без сверления с помощью двустороннего скотча.

11. Обезжирить на раме окна места установки короба и направляющих.
12. Приложить изделие к раме окна. Опустить полотно ткани (4) на 10-15 см. Выровнять короб таким образом, чтобы ткань по ширине равномерно закрывала световой проём окна. Отметить карандашом на раме положение короба. Прикинуть расположение направляющих (3).
13. Отклеить защитную пленку с двустороннего скотча на дополнительном профиле короба и подкладочных плитках боковых кронштейнов.
14. Аккуратно, ориентируясь на метки, приклеить короб.
15. Приклеить направляющие. В остальном установка изделия на скотч аналогична установке со сверлением (п.2, 4 и 5 опустить).
16. Царапины на коробе или направляющих можно удалить при помощи белой тряпки смоченной ацетоном.

Правила эксплуатации

- Подъем и опускание полотна ткани осуществляется с помощью цепочки управления. Фиксация нижней планки на любом уровне происходит автоматически.
- Изделие предназначено для установки только внутри помещений с относительной влажностью воздуха не более 70%.
- Необходимо избегать любого механического воздействия на полотно, короб и другие комплектующие, а также попадания грязи на полотно ткани.
- Не допускается резкий подъем и опускание полотна.
- Допускается только сухая чистка полотна ткани мягкой щеткой или пылесосом.
- Допускается короб и направляющие протирать мокрой тряпкой.
- Не допускается самостоятельный ремонт изделия клиентом.
- Не допускается эксплуатация изделия со снятым или переустановленным на большую высоту ограничителем цепи.